



## Sicherheitshinweise

Scharfe Kanten möglich – bei der Montage sind Schutzhandschuhe zu tragen.

Die Daten und Angaben der Montageanleitung dienen allein der Produktbeschreibung und dem Zusammenbau. Die Angaben entbinden den Anwender nicht von eigenen Beurteilungen und Prüfungen.

Es ist zu beachten, dass die mechanisch belasteten Komponenten einem natürlichen Verschleiß- und Alterungsprozess unterliegen. Prüfen Sie alle Bauteile vor der Montage auf offensichtliche Mängel.

## Schiebetür - Varianten

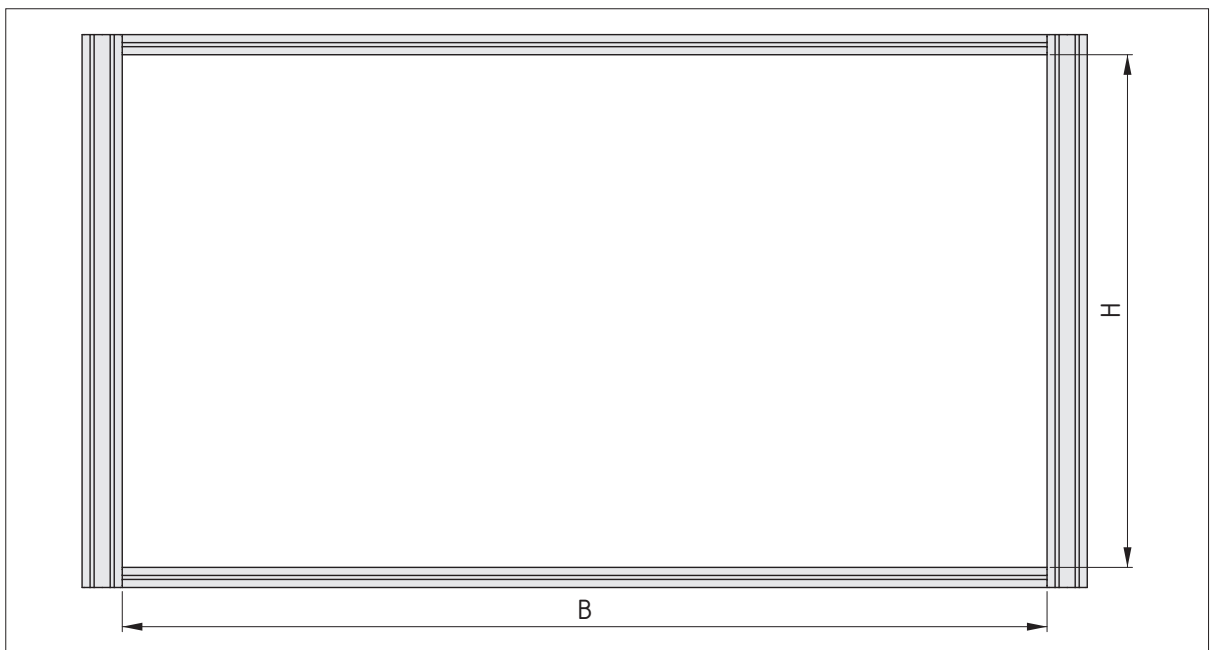



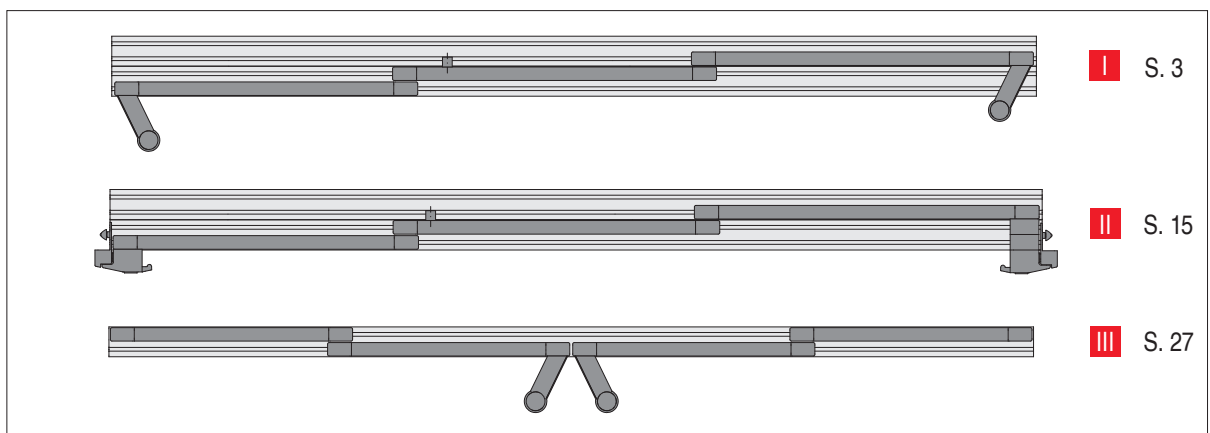

Varianten:

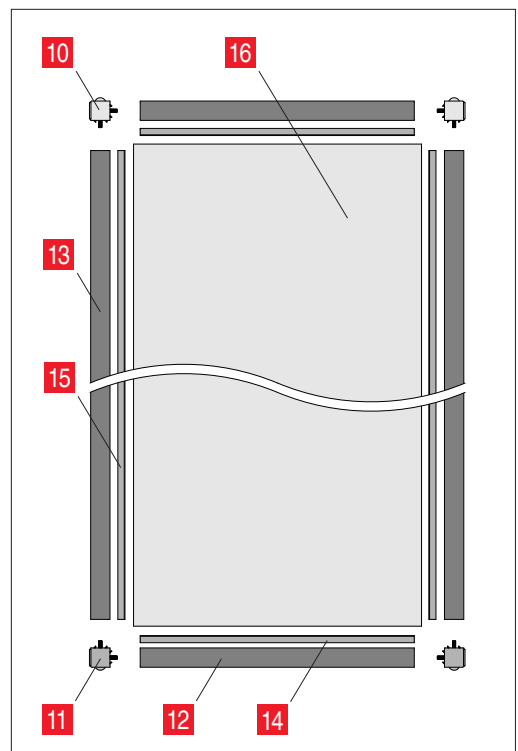
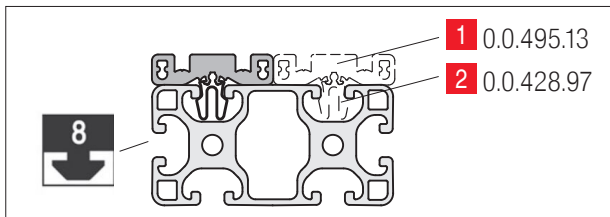
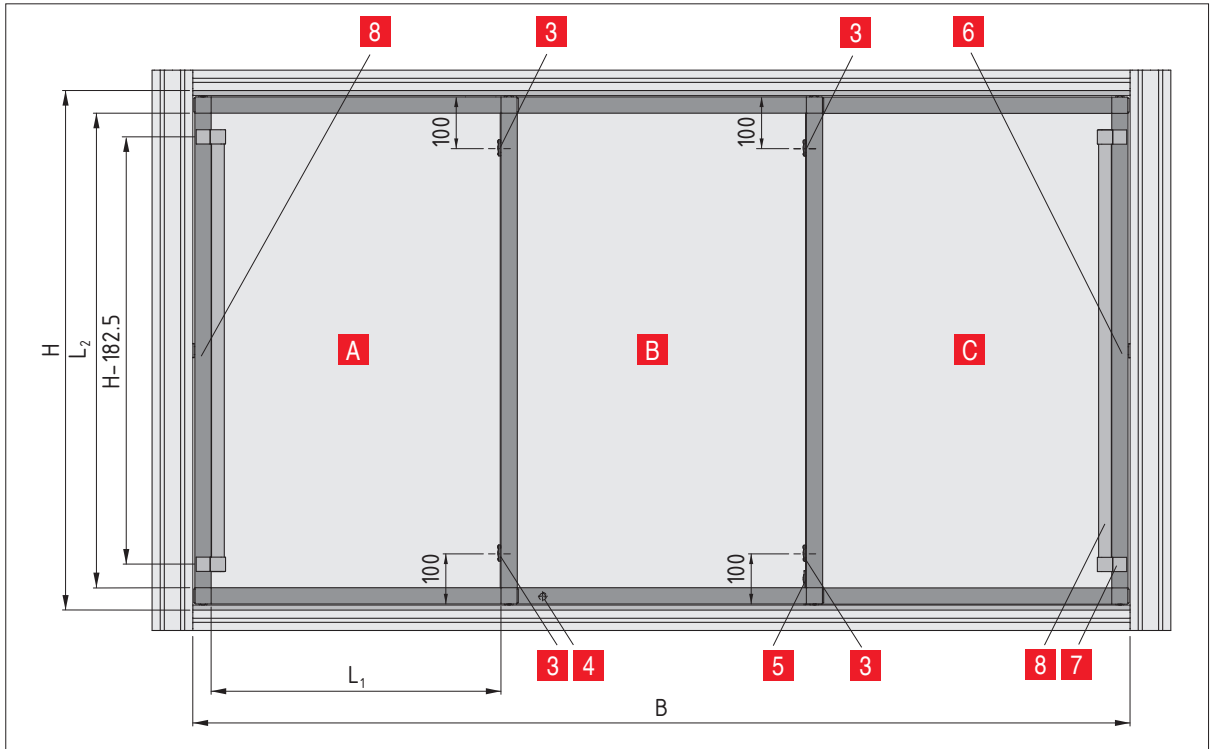
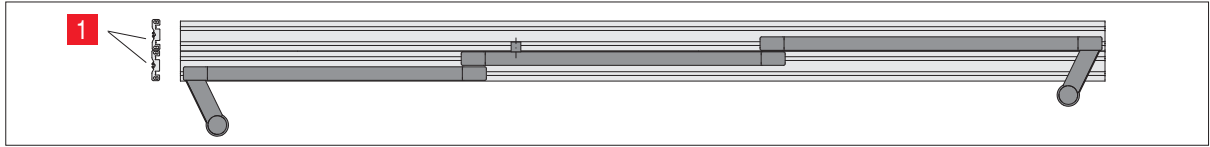

Variante **1** - Drei Schiebetüren mit Griff, Magnetschnapper und optionaler Fixierung

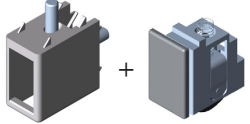

Allgemeiner Grundaufbau				
Position	Artikel	Anzahl	Beschreibung	Ansicht
<b>1</b>	0.0.495.13	4	Länge = B[mm] - 2mm	
<b>2</b>	0.0.428.97	Anzahl = B[mm] / 200 (gerundet, pro Profil)		
<b>3</b>	0.0.717.55	2		
<b>4</b>	0.0.719.02	1	optional als Quetschschutz	
<b>5</b>	0.0.717.57	1	optional als Fixierung	
<b>6</b>	0.0.718.40	2		
<b>7</b>	0.0.601.65	4		
<b>8</b>	0.0.601.63	2	H[mm] - 182,5mm	

Allgemeiner Aufbau für eine Schiebetür (Variante I benötigt 3 Schiebetüren)				
Position	Artikel	Anzahl	Beschreibung	Ansicht
<b>10</b> * <b>11</b> *	0.0.494.73 + 0.0.494.74	4		
<b>12</b>	0.0.373.67	2	$L_1 = 0,33 \times B - 44,33$	
<b>13</b>	0.0.373.67	2	$L_2 = H - 88,5$	
<b>14</b>	0.0.489.91	2	$L_1 = (0,33 \times B - 44,33) \times 1,05$	
<b>15</b>	0.0.489.91	2	$L_2 = (H - 88,5) \times 1,05$	
<b>16</b>	-	1	Fläche: 4mm - 6mm Flächenbreite = $L_1 + 22\text{mm}$ Flächenhöhe = $L_2 + 22\text{mm}$	

\* Die Rollensätze für Eckverbinder 8 32x18 (0.0.494.74) werden später in die Klemmprofil-Eckverbindungsätze 8 32x18 (0.0.494.73) eingeschoben, die oberen mit Feder, die unteren mit Fixierblock.

## Profilbearbeitungen



Bearbeitung aller Profile vor der Montage.

### Profilbearbeitung Schiebetür-Führungsprofil 8 40x10 **1** für Fixierung **3**

Schiebetür **C**

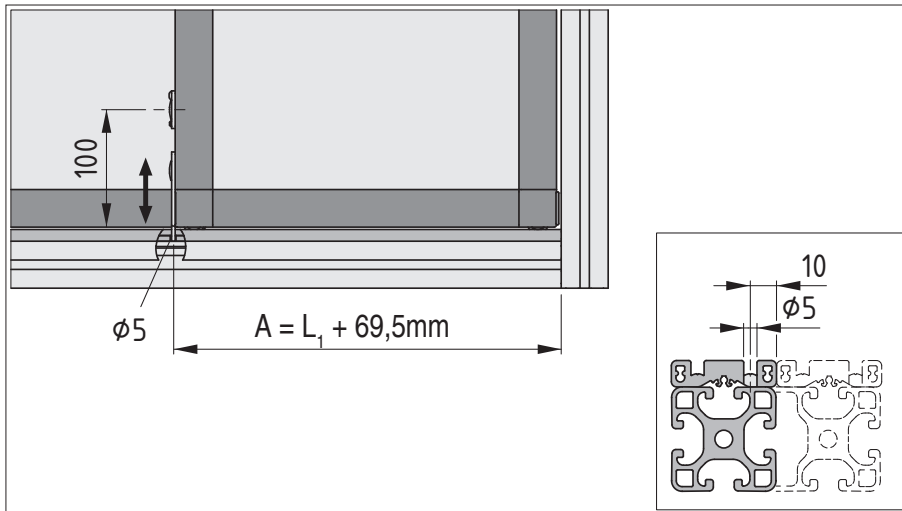

Das innenliegende Schiebetür-Führungsprofil 8 40x10 wird mit einer Bohrung für die Fixierung versehen.

### Profilbearbeitung Klemmprofil 8 32x18

Schiebetür **A B C**

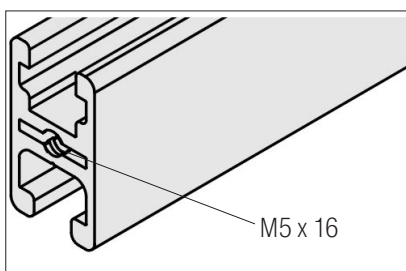

Alle Klemmprofile 8 32x18 werden mit einem Gewinde M5x16 an den Profilen versehen

Profilbearbeitung Klemmprofil 8 32x18 **12** für Anschlagpuffer **4** Schiebetür **B**

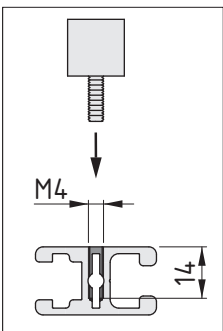
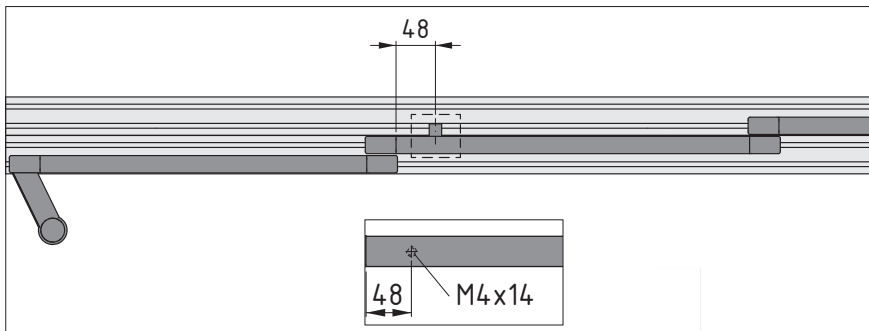

Profilbearbeitung Klemmprofil 8 32x18 **13** für Griff **6 7** Schiebetür **A C**

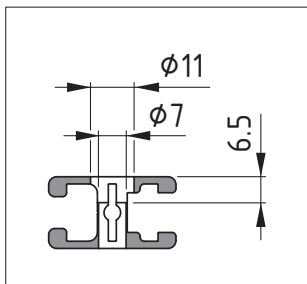

Die Klemmprofile 8 32x18 an denen die Türgriffe befestigt werden bekommen jeweils zwei Bohrungen im Abstand: H -178,5mm.

Tipp: Verwendung des Stufenbohrers 0.0.431.20

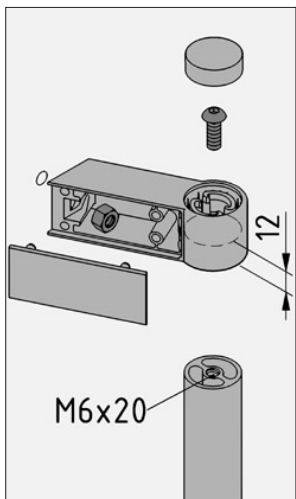

Das Profil D25 (0.0.601.23) bekommt an beiden Profilenden ein Gewinde M6x20.

## Montage

### Montage der Schiebetür-Führungsschiene 8 40x10 **1** **2**

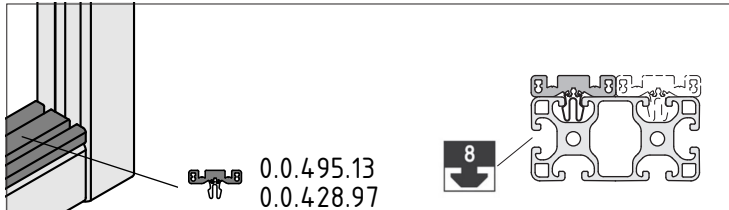

Die Klipps 8 St (0.0.428.97) werden im Abstand von ca. 200mm auf die Schiebetürprofile (0.0.495.13) gefädelt und anschließend von Hand in die Nutgeometrie der Baureihe 8 gedrückt.

### Montage der Schiebetür

### Schiebetür **A** **B** **C**

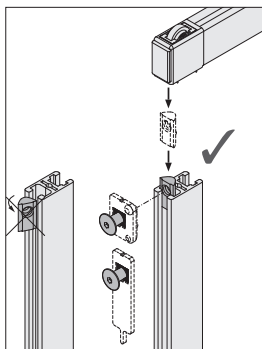

Notwendige Nutzensteine in den Klemmprofilen 8 32x18 müssen vor der Schiebetürmontage eingeschoben werden, ein nachträgliches Einschwenken ist nicht möglich.

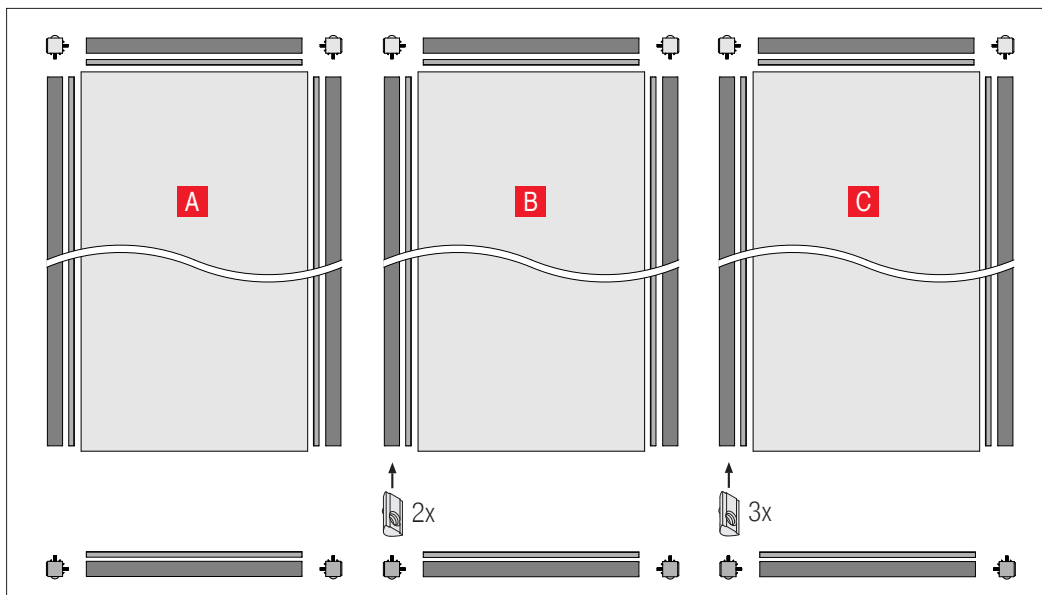



## 1. Eckverbinder



Die Klemmprofile 8 32x18 werden mit den Klemmprofil-Eckverbindingssatz 8 32x18 (0.0.494.73) zu einem Rahmen verbaut, die Fläche wird dabei umschlossen. Das Klemmprofil 8 32x18 hat zwei unterschiedliche Nuten, achten Sie darauf die Profilmuten wie im Bild dargestellt anzuordnen.

Schlüsselweite SW3

Anzugsmoment:  $M_A = 4,5\text{Nm}$

## 2. Flächenbefestigung

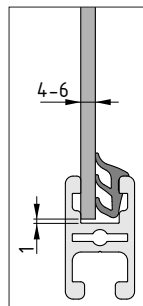
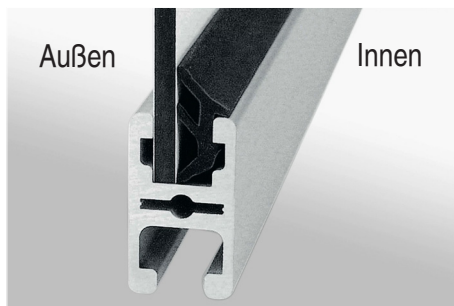

Anschließend wird die Fläche liegend mittig im Rahmen ausgerichtet und mit dem Dichtprofil (0.0.489.91) eingefasst.

Die Dichtprofile sind an der Innenseite montiert und damit die Fläche nach außen versetzt. Die Dichtprofile einige Millimeter länger zuschneiden, da sie sich im Einbau wieder etwas zusammenziehen.

Tipp: Dichtprofil 8 4-6mm  
[www.academy.item24.com](http://www.academy.item24.com)

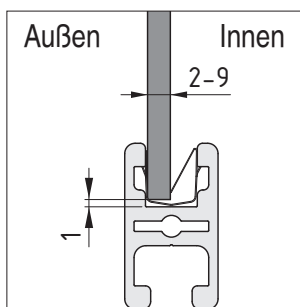

Optional kann das Flächenelement in der speziellen Nut des Profils mit Hilfe von Klemmfedern (0.0.406.21) gehalten werden.

Daraus ergibt sich ein erhöhter Widerstand gegen das Herausdrücken der geschlossenen Fläche in Abhängigkeit von der Anzahl der verwendeten Klemmfedern.

Auch hier ist die Position der Fläche und der Feder, wie im Bild dargestellt, für die Funktionalität der Schiebetür entscheidend.

### 3. Rollensatz für Eckverbinder 8 32x18

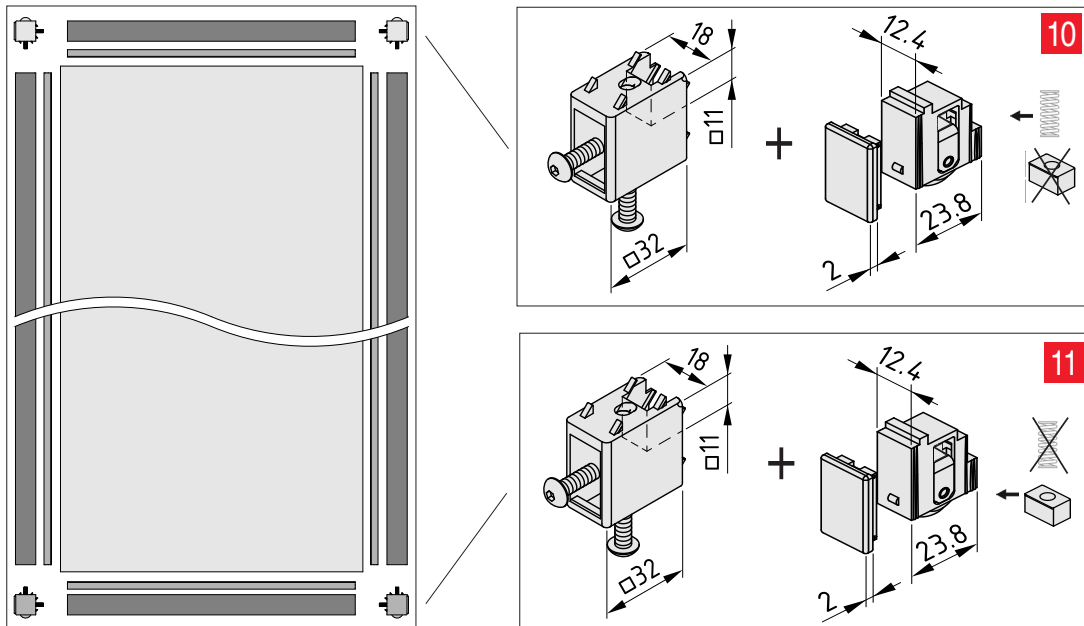

Die Rollensätze für Eckverbinder 8 32x18 (0.0.494.74) werden nun in die bereits montierten Klemmprofil-Eckverbindungssätze 8 32x18 (0.0.494.73) eingeschoben, die oberen mit Feder, die unteren mit Fixierblock.

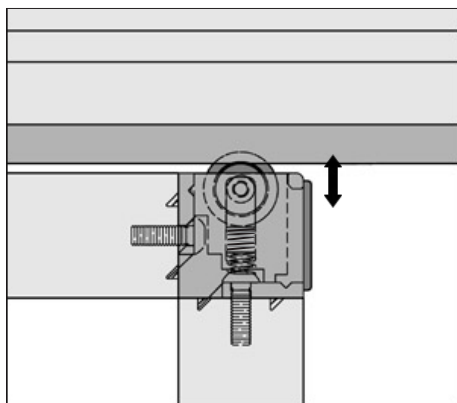

Mit Hilfe der oben gefederten Eckelemente kann die Tür nachträglich im Gestell verbaut werden.

## Montage Schiebetür 8 32x18, Mitnehmer 3

Schiebetür A B

### 1. Schiebetür 8 32x18, Mitnehmer

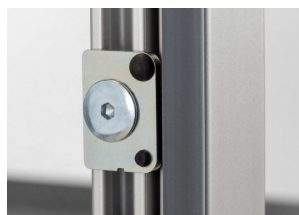
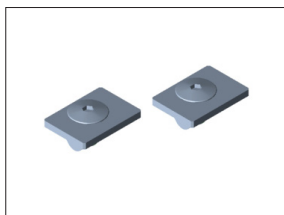

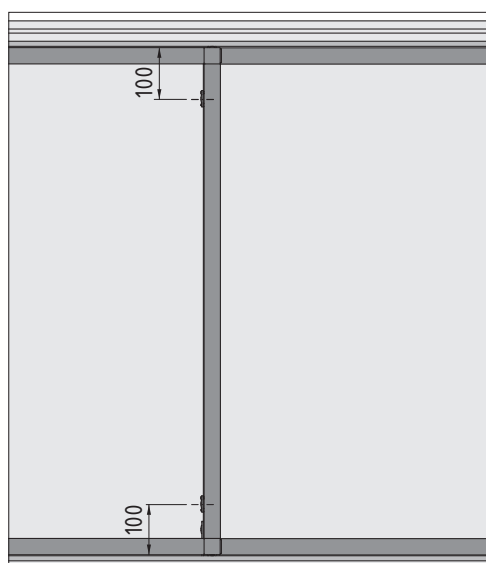

Die Nutensteine sind bereits positioniert.  
Ca. 100mm von der Schiebetür-Oberkante und -Unterkante werden die Mitnehmer befestigt.



Fixieren des Mitnehmers.

Schlüsselweite SW5

Anzugsmoment:  $M_A = 8\text{Nm}$

#### Montage Anschlagpuffer D15x15 M4x12 **4**

Schiebetür **B**

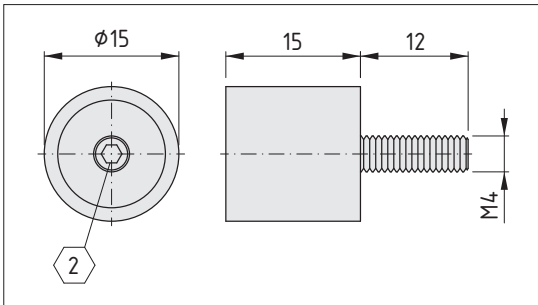

Der Anschlagpuffer D15x15 M4x12 wird handfest im Innenbereich der Schiebetür befestigt.

#### Montage Schiebetür 8 32x18, Fixierung **5**

Schiebetür **B**



Der Nutenstein wurde bereits bei der Schiebetürmontage eingeschoben.

Die Fixierung kann bei Bedarf in der Bohrung des Schiebetürprofils 8 40x10 festgesetzt werden und die Schiebefunktion des Türflügels blockieren.



Die Verdrehsicherung wird in die Fixierung eingesetzt.



Anschließend wird die Fixierung mit der Flachkopfschraube fixiert.

Schlüsselweite SW5

Anzugsmoment:  $M_A = 8\text{Nm}$

## Montage Schiebetür-Magnetschnäpper 8 **6**

Schiebetür **A C**

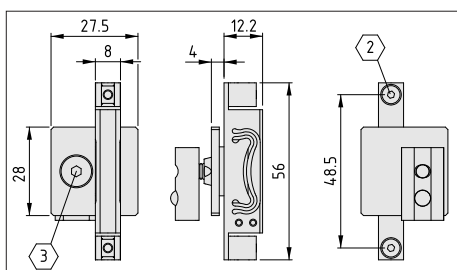

Die Magnetschnäpper werden in der Nut des Klemmprofils 8 32x18 befestigt und am Rahmen der Konstruktion. Die Position kann entlang der Nut jederzeit justiert werden.

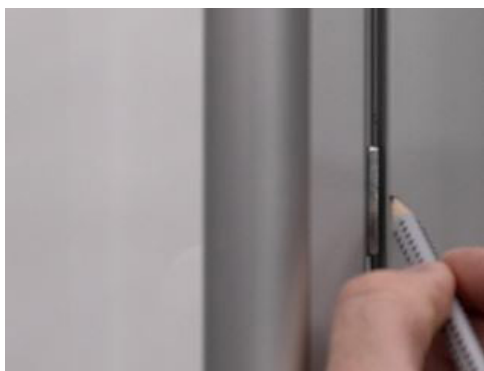

Die Position der befestigten Magnetplatte wird am gegenüber liegendem Profil angezeichnet.

Schlüsselweite: SW3

Anzugsmoment:  $M_A = 8\text{Nm}$

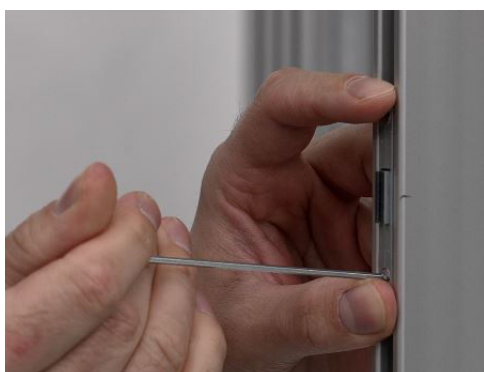

An der Markierung wird anschließend der Magnet in der Profilnut befestigt.

Schlüsselweite: SW2

Anzugsmoment:  $M_A = 1\text{Nm}$

Montage Griff - Sockelelement X D25 und Profil D25 **7** **8**

Schiebetür **A** **C**

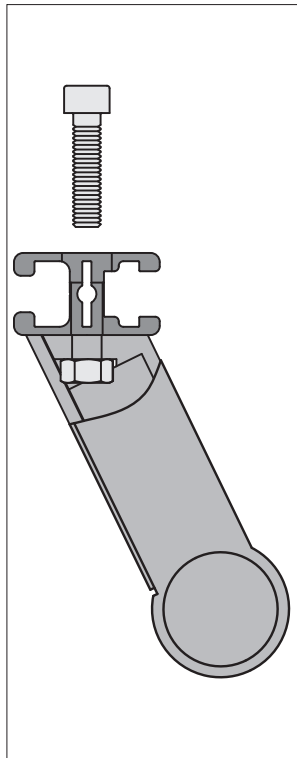
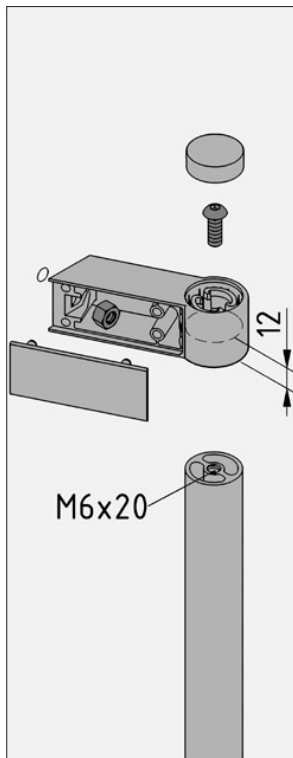

Der Griff wird durch die Stufenbohrung im Klemmprofil 8 32x18 verschraubt.

Die Bearbeitung des Profils muss vor der Schiebetürmontage geschehen.

Zylinderkopfschraube: M6x30

Anzugsmoment:  $M_A = 4 \text{ Nm}$

Variante **II** - Drei Schiebetüren mit Schiebetürschloss

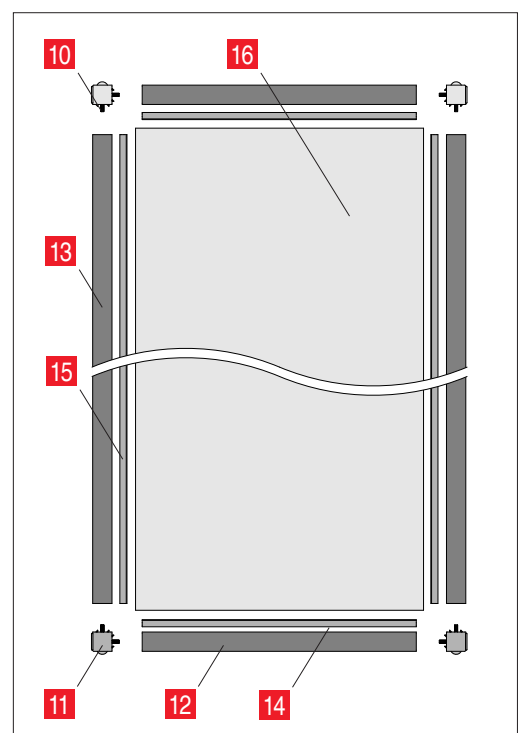
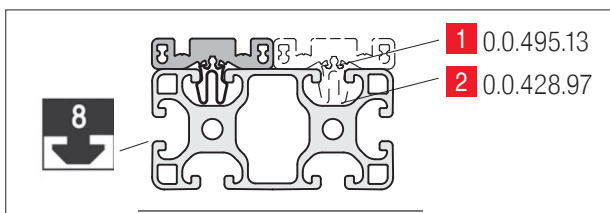
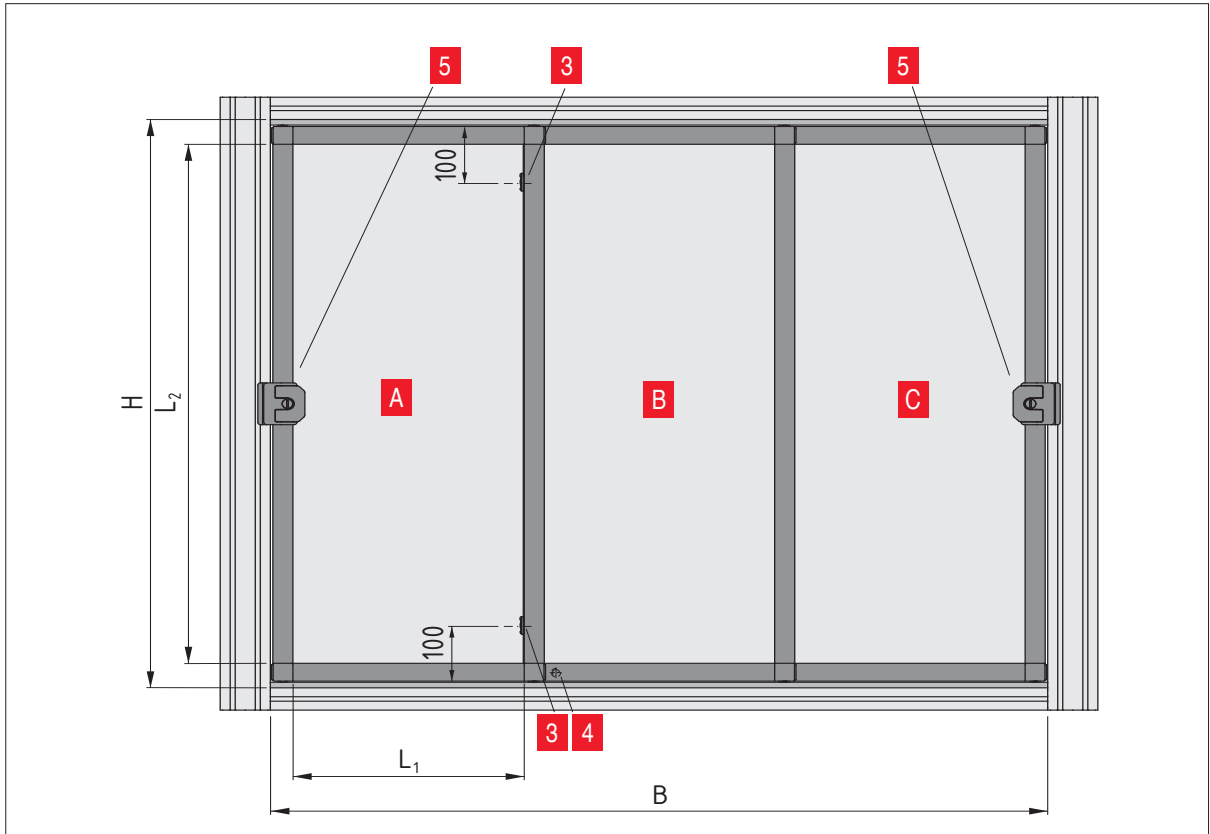
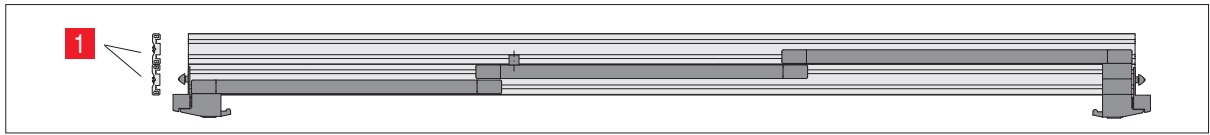

Allgemeiner Grundaufbau				
Position	Artikel	Anzahl	Beschreibung	Ansicht
<b>1</b>	0.0.495.13	4	Länge = B[mm] - 2mm	
<b>2</b>	0.0.428.97	Anzahl = B[mm] / 200 (gerundet, pro Profil)		
<b>3</b>	0.0.717.55	2		
<b>4</b>	0.0.719.02	1	optional als Quetschschutz	
<b>5</b>	0.0.715.40	2		
	0.0.717.19	2		



Allgemeiner Aufbau für eine Schiebetür				
Position	Artikel	Anzahl	Beschreibung	Ansicht
<b>10</b> * <b>11</b> *	0.0.494.73 + 0.0.494.74	4		
<b>12</b>	0.0.373.67	2	$L_1 = 0,33 \times B - 44,33$	
<b>13</b>	0.0.373.67	2	$L_2 = H - 88,5$	
<b>14</b>	0.0.489.91	2	$L_1 = (0,33 \times B - 44,33) \times 1,05$	
<b>15</b>	0.0.489.91	2	$L_2 = (H - 88,5) \times 1,05$	
<b>16</b>	-	1	Fläche: 4mm - 6mm Flächenbreite = $L_1 + 22\text{mm}$ Flächenhöhe = $L_2 + 22\text{mm}$	

\* Die Rollensätze für Eckverbinder 8 32x18 (0.0.494.74) werden später in die Klemmprofil-Eckverbindungsätze 8 32x18 (0.0.494.73) eingeschoben, die oberen mit Feder, die unteren mit Fixierblock.

## Bearbeitungen Schiebetür

### Profilbearbeitung Klemmprofil 8 32x18 **12** **13**

Schiebetür **A** **B** **C**

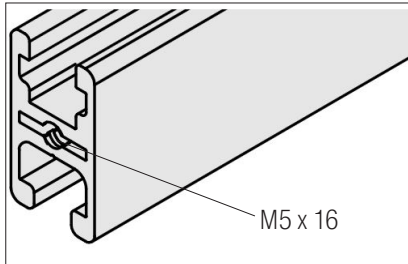

Alle Klemmprofile 8 32x18 werden mit einem Gewinde M5x16 an den Profilen versehen

### Profilbearbeitung Klemmprofil 8 32x18 **12** für Anschlagpuffer **4**

Schiebetür **B**



Bearbeitung des Profils (0.0.373.67) vor der Montage der Schiebetür.

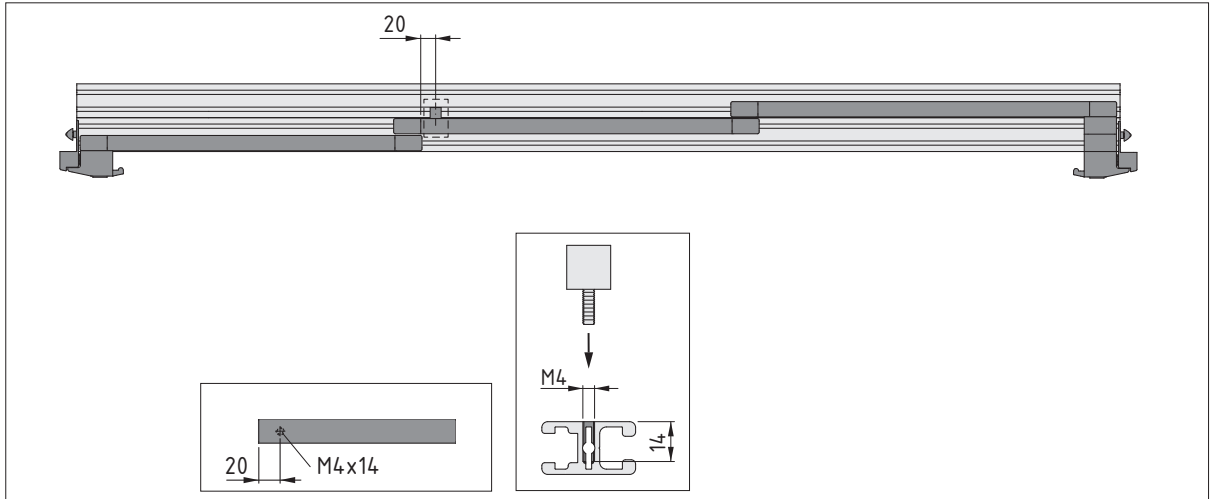

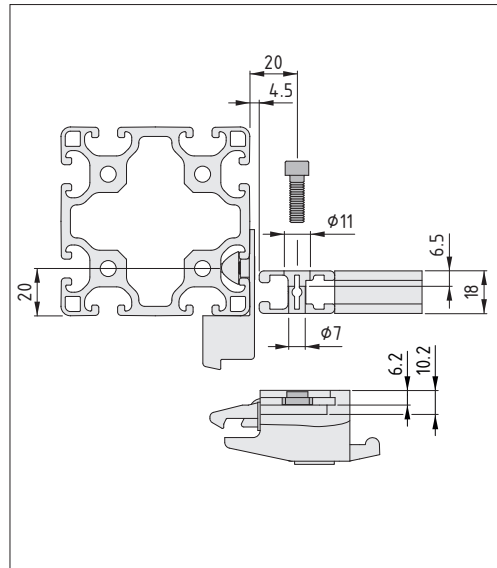
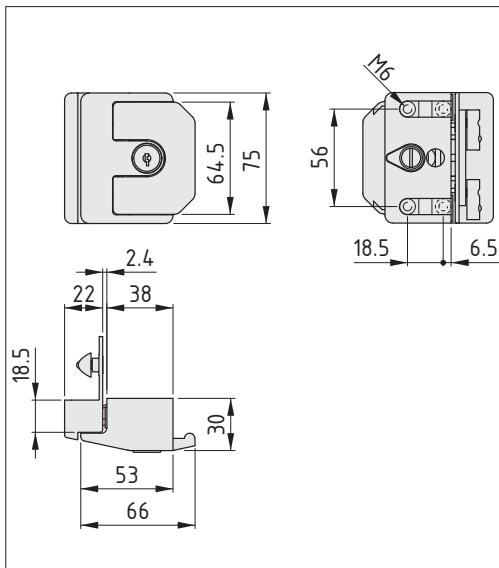
Profilbearbeitung Klemmprofil 8 32x18 **13** für Schloss **5**Schiebetür **A**

Die Bearbeitung des Klemmprofils 8 32x18 muss vor der Schiebetürmontage geschehen.

Die Position des Schlosses ist frei wählbar, die Durchgangsbohrungen haben ein Stichmaß von 56mm.

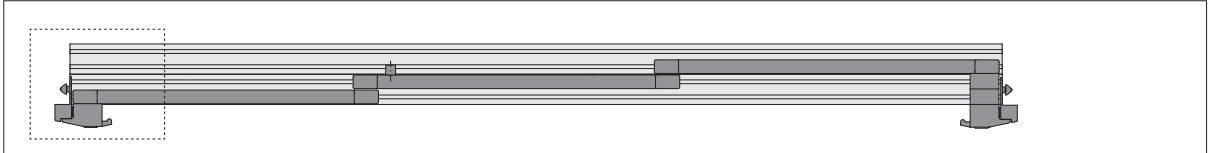

Profilbearbeitung Klemmprofil 8 32x18 **13** für Schloss **5**

Schiebetür **C**

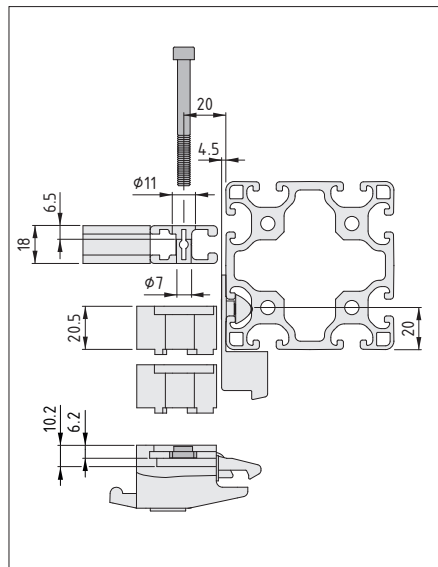
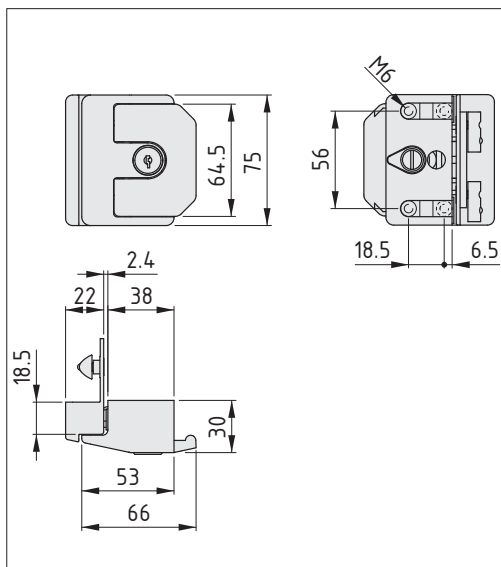

Die Bearbeitung des Klemmprofils 8 32x18 muss vor der Schiebetürmontage geschehen.  
 Die Position des Schlosses ist frei wählbar, die Durchgangsbohrungen haben ein Stichmaß von 56mm.  
 Das Schloss der Schiebetür **C** muss mit Hilfe von Distanzstücken den Versatz zum Rahmen ausgleichen

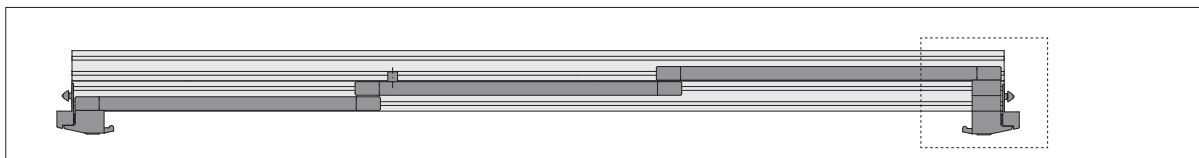

## Montage



Nach den Bearbeitungen aller Klemmprofile und dem Einschub der notwendigen Nutensteine kann die Montage beginnen.

### Montage der Schiebetür-Führungsschiene 8 40x10 **1** **2**

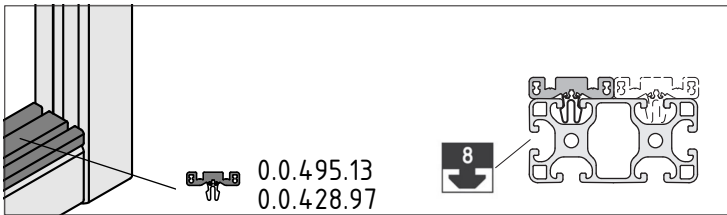

Die Klipps 8 St (0.0.428.97) werden im Abstand von ca. 200mm auf die Schiebetürprofile (0.0.495.13) gefädelt und anschließend von Hand in die Nutgeometrie der Baureihe 8 gedrückt.

### Montage der Schiebetür

Schiebetür **A** **B** **C**

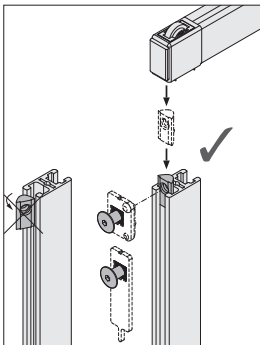

Notwendige Nutensteine in den Klemmprofilen 8 32x18 müssen vor der Schiebetürmontage eingeschoben werden, ein nachträgliches Einschwenken ist nicht möglich.

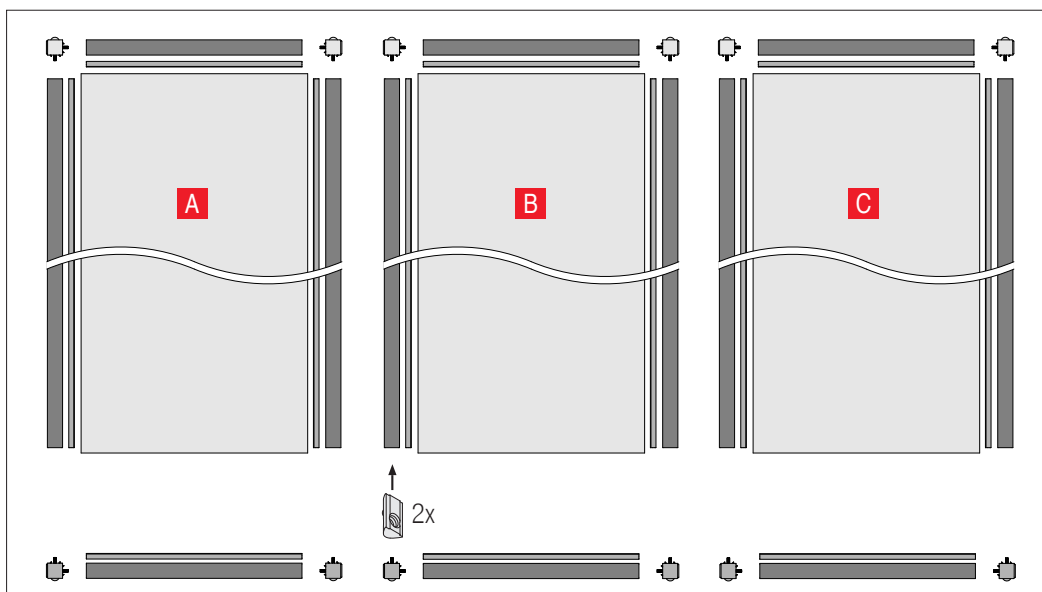

## 1. Eckverbinder



Die Klemmprofile 8 32x18 werden mit den Klemmprofil-Eckverbindingssatz 8 32x18 (0.0.494.73) zu einem Rahmen verbaut, die Fläche wird dabei umschlossen.

Achten Sie darauf die Profalnuten wie im Bild dargestellt anzuordnen.

Schlüsselweite SW3

Anzugsmoment:  $M_A = 4,5\text{Nm}$

## 2. Flächenbefestigung

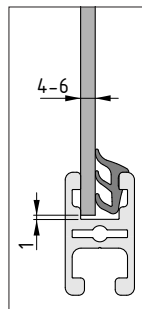
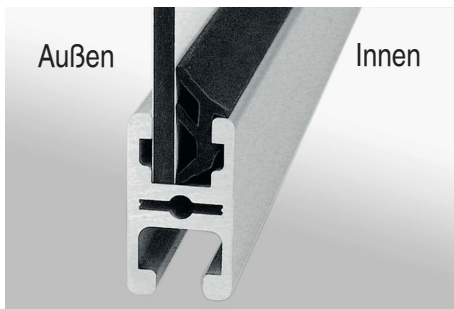

Anschließend wird die Fläche liegend mittig im Rahmen ausgerichtet und mit dem Dichtprofil (0.0.489.91) eingefasst.

Die Dichtprofile sind an der Innenseite montiert und damit die Fläche nach außen versetzt. Die Dichtprofile einige Millimeter länger zuschneiden, da sie sich im Einbau wieder etwas zusammenziehen.

Tipp: Dichtprofil 8 4-6mm  
[www.academy.item24.com](http://www.academy.item24.com)

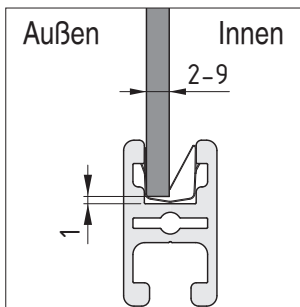

Optional kann das Flächenelement in der speziellen Nut des Profils mit Hilfe von Klemmfedern (0.0.406.21) gehalten werden.

Daraus ergibt sich ein erhöhter Widerstand gegen das Herausdrücken der geschlossenen Fläche in Abhängigkeit von der Anzahl der verwendeten Klemmfedern.

Auch hier ist die Position der Fläche und der Feder, wie im Bild dargestellt, für die Funktionalität der Schiebetür entscheidend.

3. Rollensatz für Eckverbinder 8 32x18

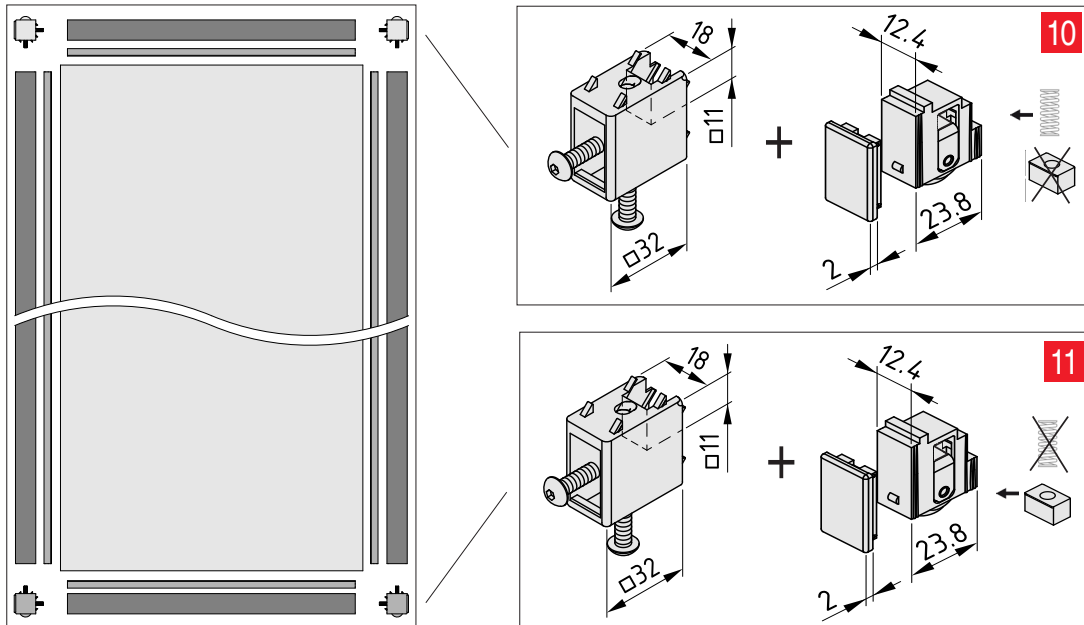

Die Rollensätze für Eckverbinder 8 32x18 (0.0.494.74) werden nun in die bereits montierten Klemmprofil-Eckverbindungsätze 8 32x18 (0.0.494.73) eingeschoben, die oberen mit Feder, die unteren mit Fixierblock.

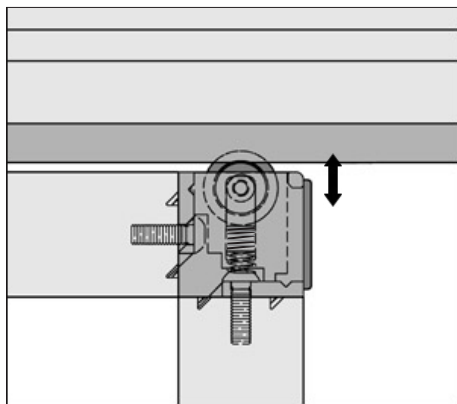

Mit Hilfe der oben gefederten Eckelemente kann die Tür nachträglich im Gestell verbaut werden.

Montage Schiebetür 8 32x18, Mitnehmer **3**

Schiebetür **A B**

1. Schiebetür 8 32x18, Mitnehmer

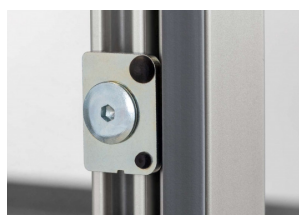
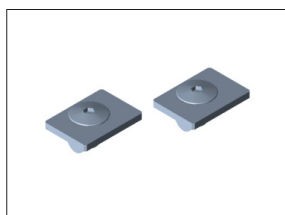

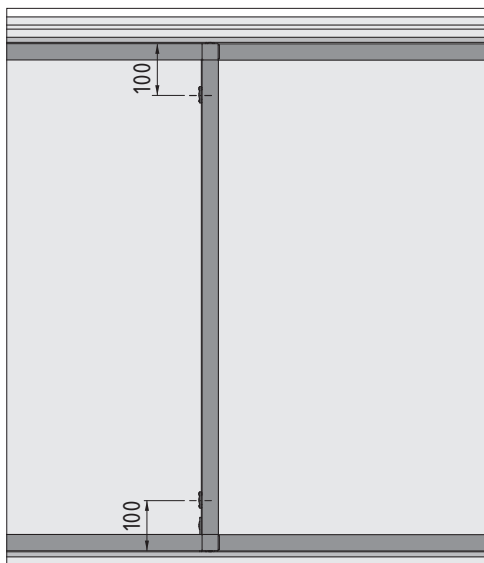

Die Nutensteine sind bereits positioniert.  
Ca. 100mm von der Schiebetür-Oberkante und -Unterkante werden die Mitnehmer befestigt



Fixieren des Mitnehmers.

Schlüsselweite SW5

Anzugsmoment:  $M_A = 8Nm$

Montage Anschlagpuffer D15x15 M4x12 **4**

Schiebetür **B**

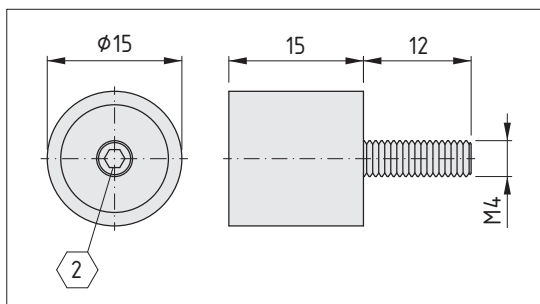





Der Anschlagpuffer D15x15 M4x12 (0.0.416.33) wird handfest im Innenbereich der Schiebetür befestigt.

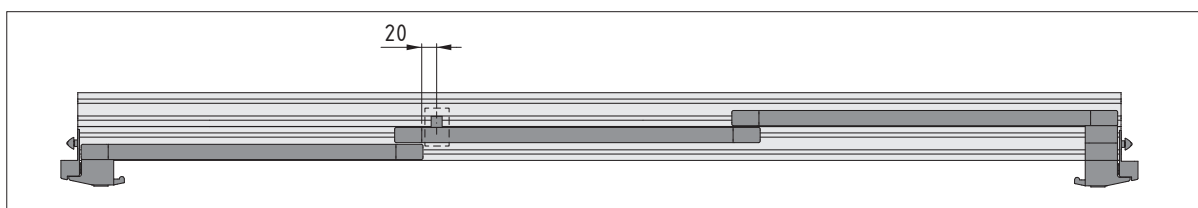

## Montage Schiebetürschloss 8 **5**

Schiebetür **A**

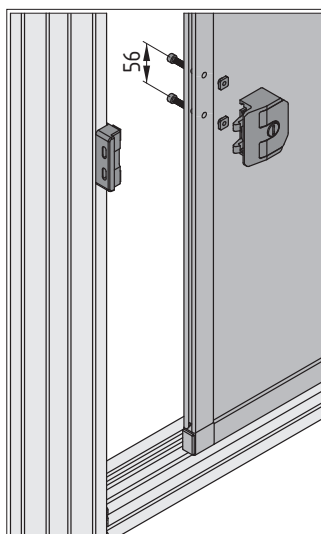

Die Bearbeitung des Klemmprofils 8 32x18 muss vor der Schiebetürmontage geschehen.

Das Schloss ist nach der Montage quer zur Nutrichtung justierbar und der Schlosskasten am Rahmenprofil ist nach der Montage in Nutrichtung weiter justierbar.

Befestigung Verschlussstück:  
Senkschrauben DIN 7991-M5x12  
Schlüsselweite: SW3  
Anzugsmoment:  $M_A = 8\text{Nm}$

Befestigung Schiebetürschloss:  
Zylinderschrauben DIN 912-M6  
Schlüsselweite: SW5  
Anzugsmoment:  $M_A = 10\text{Nm}$

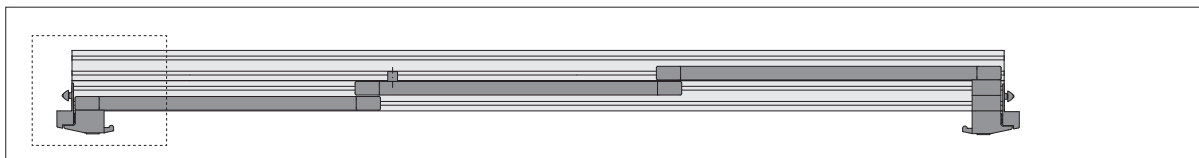

Montage Schiebetürschloss und Distanzstück 8 32x18 **5**

Schiebetür **C**

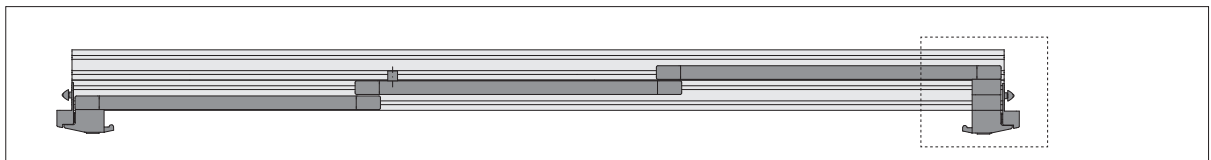
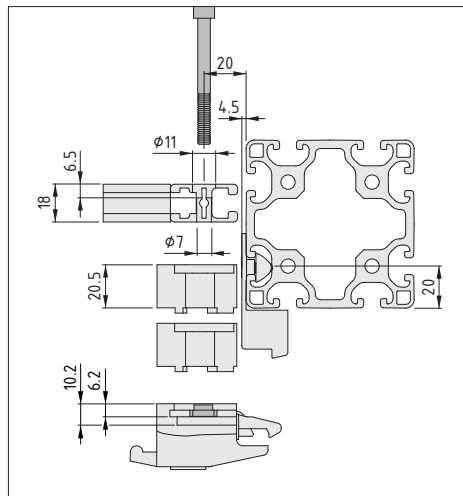
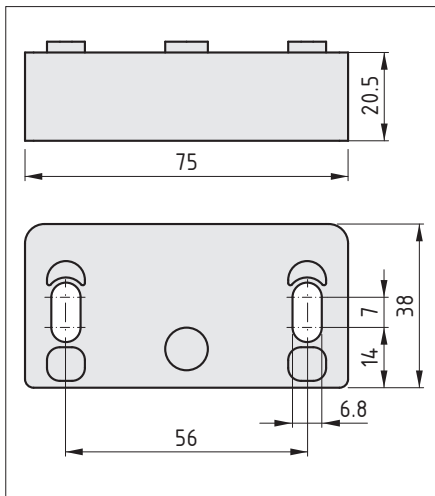

Die Bearbeitung des Klemmprofils 8 32x18 muss vor der Schiebetürmontage geschehen.

Das Schloss der Schiebetür **C** muss mit Hilfe von Distanzstücken den Versatz zum Rahmen ausgleichen. Die Schraubenlängen werden durch die Anzahl der Distanzstücke bestimmt. Das Schloss ist nach der Montage quer zur Nutrichtung justierbar und der Schlosskasten am Rahmenprofil ist nach der Montage in Nutrichtung weiter justierbar.

Befestigung Verschlussstück:  
 Senkschrauben DIN 7991-M5x12  
 Schlüsselweite: SW3  
 Anzugsmoment:  $M_A = 8\text{Nm}$

Befestigung Schiebetürschloss:  
 Zylinderschrauben DIN 912-M6  
 Schlüsselweite: SW5  
 Anzugsmoment:  $M_A = 10\text{Nm}$

Variante III - Vier Schiebetüren mit Griff, Magnetschnapper und optionalen Fixierungen

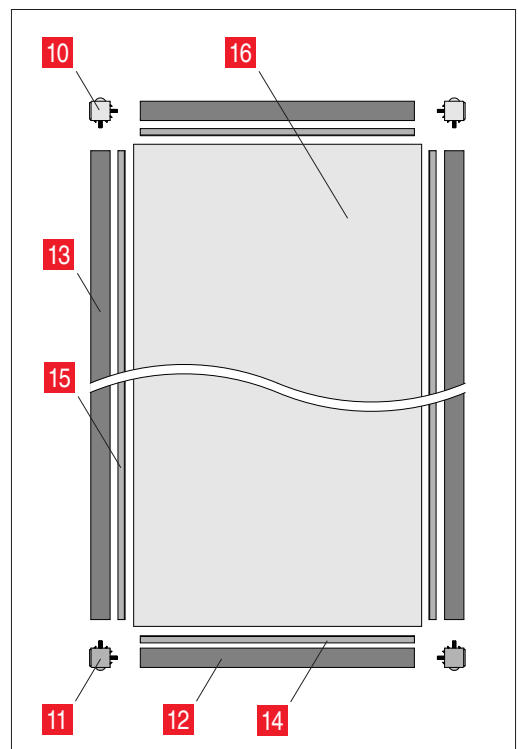
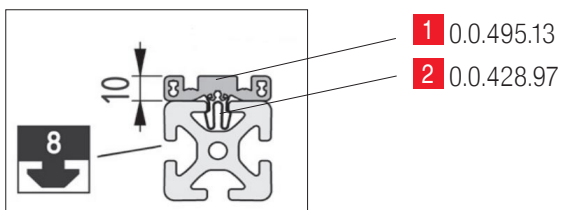
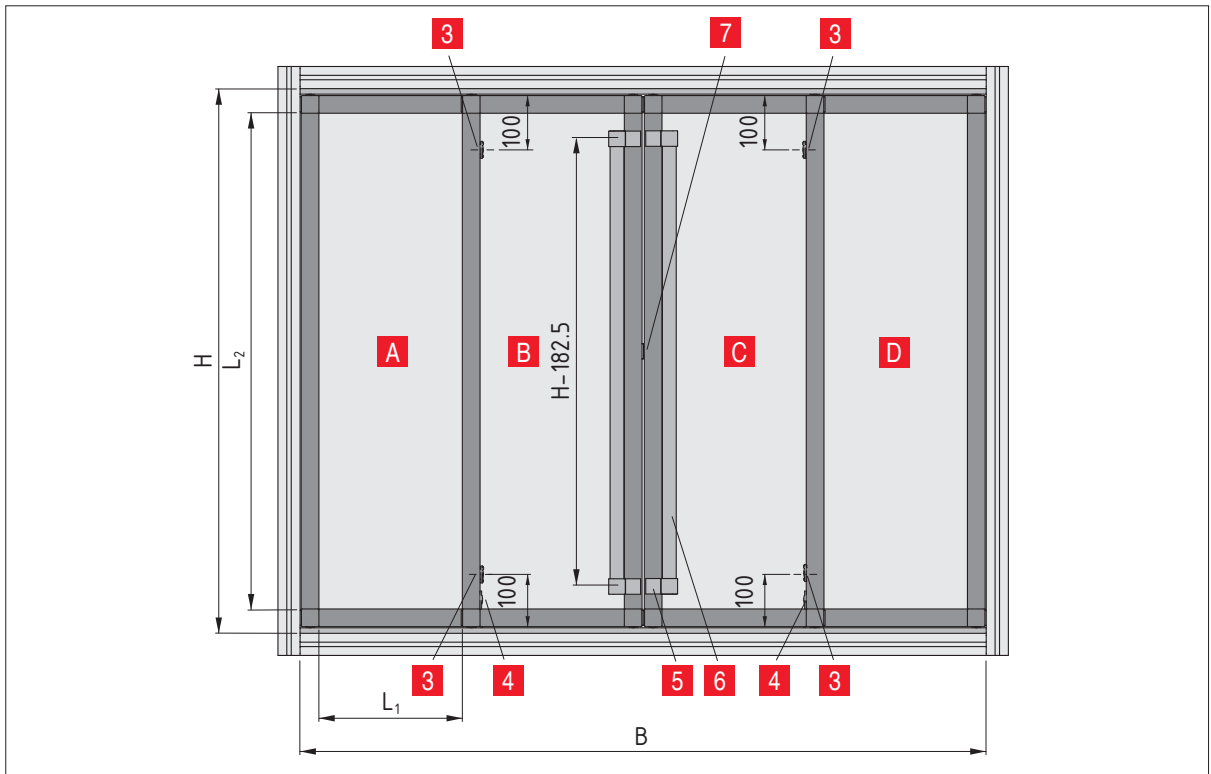
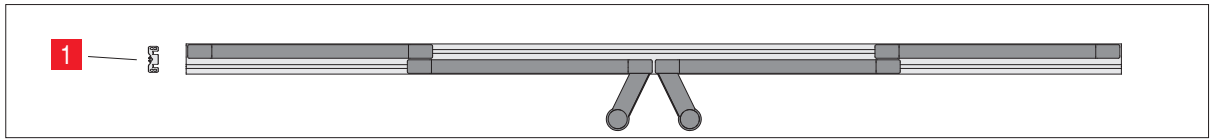

Allgemeiner Grundaufbau				
Position	Artikel	Anzahl	Beschreibung	Ansicht
<b>1</b>	0.0.495.13	2	Länge = B[mm] - 2mm	
<b>2</b>	0.0.428.97	Anzahl = B[mm] / 200 (gerundet, pro Profil)		
<b>3</b>	0.0.717.55	4		
<b>4</b>	0.0.717.57	2	optional beidseitige Fixierung	
<b>5</b>	0.0.601.65	4		
<b>6</b>	0.0.601.63	2	H[mm] - 182,5mm	
<b>7</b>	0.0.718.40			

Allgemeiner Aufbau für eine Schiebetür				
Position	Artikel	Anzahl	Länge	Beschreibung
<b>10</b> * <b>11</b> *	0.0.494.73 + 0.0.494.74	4		
<b>12</b>	0.0.373.67	2	$L_1 = 0,25 \times B - 49,25$	
<b>13</b>	0.0.373.67	2	$L_2 = H - 88,5$	
<b>14</b>	0.0.489.91	2	$L_1 = (0,25 \times B - 49,25) \times 1,05$	
<b>15</b>	0.0.489.91	2	$L_2 = (H - 88,5) \times 1,05$	
<b>16</b>	-	1	Fläche: 4mm - 6mm Flächenbreite = $L_1 + 22\text{mm}$ Flächenhöhe = $L_2 + 22\text{mm}$	

\* Die Rollensätze für Eckverbinder 8 32x18 (0.0.494.74) werden später in die Klemmprofil-Eckverbindingssätze 8 32x18 (0.0.494.73) eingeschoben, die oberen mit Feder, die unteren mit Fixierblock.

## Profilbearbeitungen



Bearbeitung aller Profile vor der Montage.

### Profilbearbeitung Schiebetür-Führungsprofil 8 40x10 **1** für Fixierung **4**

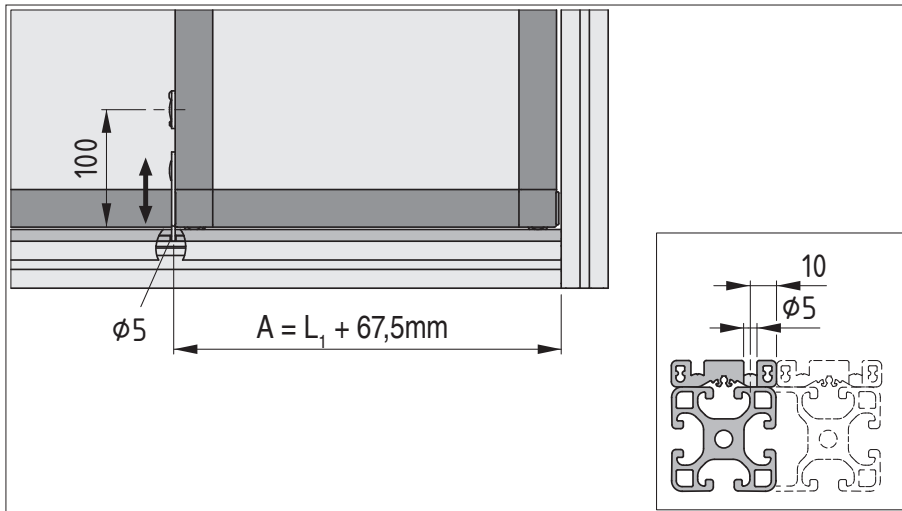

Das Schiebetür-Führungsprofil 8 40x10 wird mit zwei Bohrungen für die Fixierung versehen.



Das Abstandsmaß A gilt sowohl von der rechten Seite als auch von der linken Seite des Rahmens

### Profilbearbeitung Klemmprofil 8 32x18

Schiebetür **A B C D**

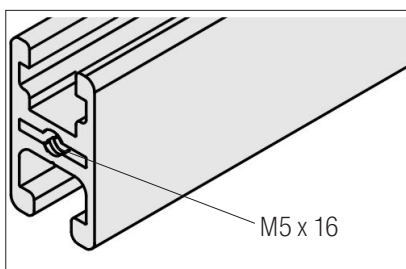

Alle Klemmprofile 8 32x18 werden mit einem Gewinde M5x16 an den Profilenenden versehen

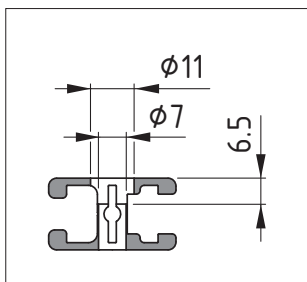
Profilbearbeitung Klemmprofil 8 32x18 **13** für Griff **6 7**Schiebetür **B C**

Die Klemmprofile 8 32x18 an denen die Türgriffe befestigt werden bekommen jeweils zwei Bohrungen im Abstand: H -178,5mm

Tipp: Verwendung des Stufenbohrers 0.0.431.20

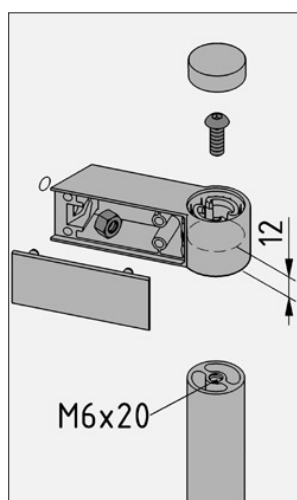

Das Profil D25 (0.0.601.23) bekommt an beiden Profilenden ein Gewinde M6x20.

## Montage

### Montage der Schiebetür-Führungsschiene 8 40x10 **1** **2**

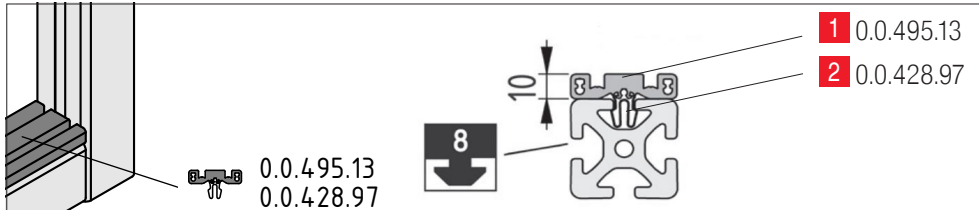

Die Klipps 8 St (0.0.428.97) werden im Abstand von ca. 200mm auf die Schiebetürprofile (0.0.495.13) gefädelt und anschließend von Hand in die Nutgeometrie der Baureihe 8 gedrückt.

### Montage der Schiebetür

Schiebetür **A** **B** **C** **D**

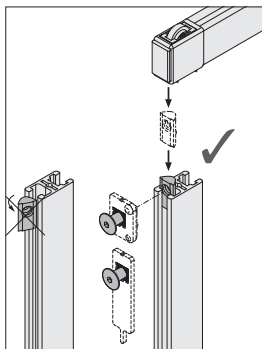

Notwendige Nutensteine in den Klemmprofilen 8 32x18 müssen vor der Schiebetürmontage eingeschoben werden, ein nachträgliches Einschwenken ist nicht möglich.

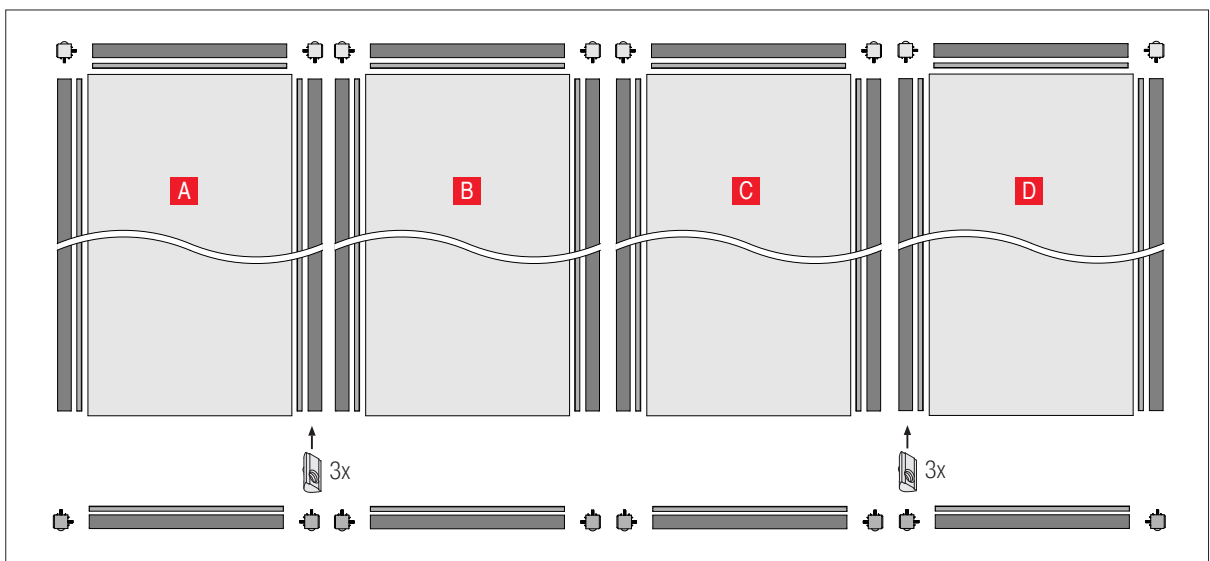



## 1. Eckverbinder



Die Klemmprofile 8 32x18 werden mit den Klemmprofil-Eckverbindingssatz 8 32x18 (0.0.494.73) zu einem Rahmen verbaut, die Fläche wird dabei umschlossen. Das Klemmprofil 8 32x18 hat zwei unterschiedliche Nuten. Achten Sie darauf die Profilmuten wie im Bild dargestellt anzuordnen.

Schlüsselweite SW3

Anzugsmoment:  $M_A = 4,5\text{Nm}$

## 2. Flächenbefestigung

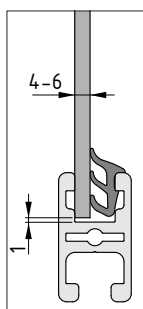
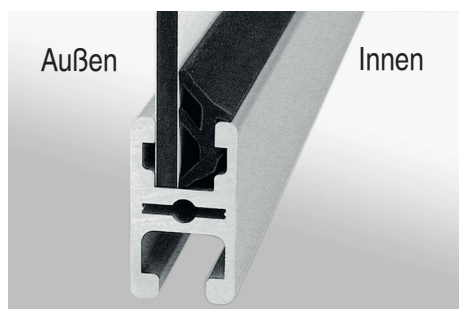

Anschließend wird die Fläche liegend mittig im Rahmen ausgerichtet und mit dem Dichtprofil (0.0.489.91) eingefasst.

Die Dichtprofile sind an der Innenseite montiert und damit die Fläche nach außen versetzt. Die Dichtprofile einige Millimeter länger zuschneiden, da sie sich im Einbau wieder etwas zusammenziehen.

Tipp: Dichtprofil 8 4-6mm  
[www.academy.item24.com](http://www.academy.item24.com)

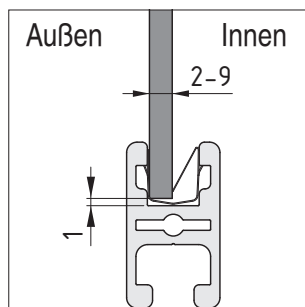

Optional kann das Flächenelement in der speziellen Nut des Profils mit Hilfe von Klemmfedern (0.0.406.21) gehalten werden.

Daraus ergibt sich ein erhöhter Widerstand gegen das Herausdrücken der geschlossenen Fläche in Abhängigkeit von der Anzahl der verwendeten Klemmfedern.

Auch hier ist die Position der Fläche und der Feder, wie im Bild dargestellt, für die Funktionalität der Schiebetür entscheidend.

### 3. Rollensatz für Eckverbinder 8 32x18

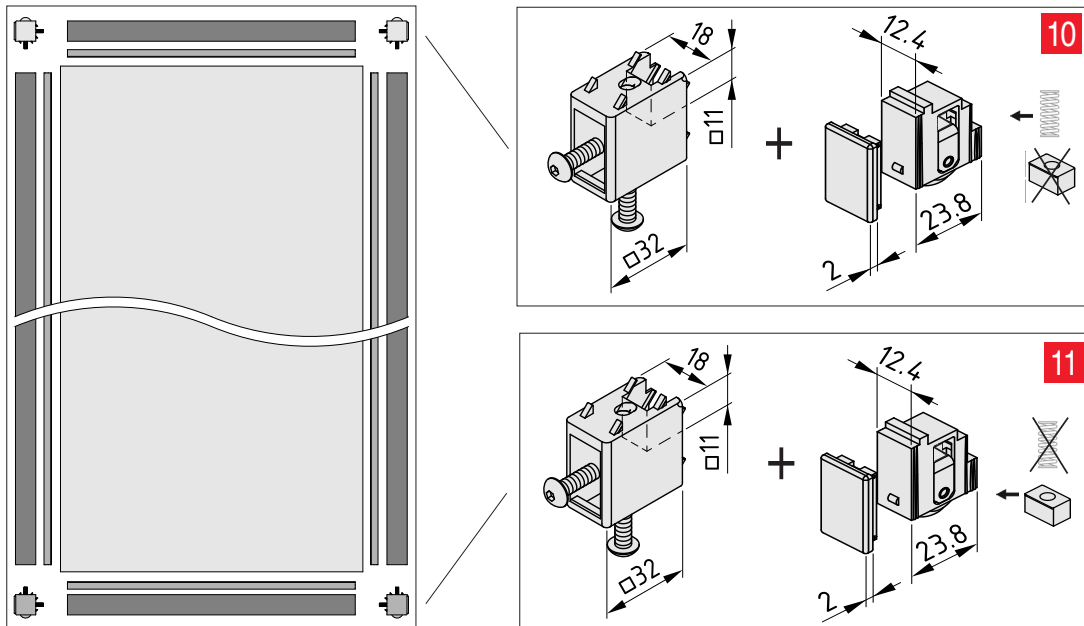

Die Rollensätze für Eckverbinder 8 32x18 (0.0.494.74) werden nun in die bereits montierten Klemmprofil-Eckverbindungsätze 8 32x18 (0.0.494.73) eingeschoben, die oberen mit Feder, die unteren mit Fixierblock.

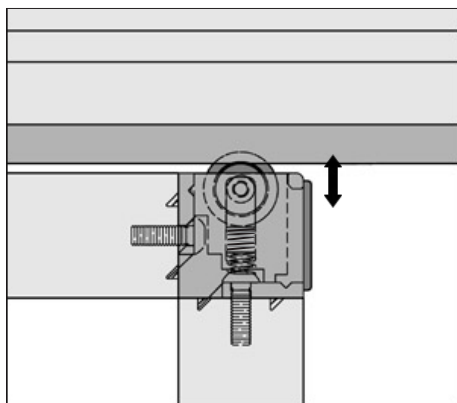

Mit Hilfe der oben gefederten Eckelemente kann die Tür nachträglich im Gestell verbaut werden.

## Montage Schiebetür 8 32x18, Mitnehmer 3

Schiebetür A D

### 1. Schiebetür 8 32x18, Mitnehmer

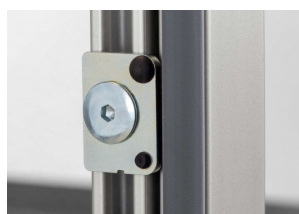
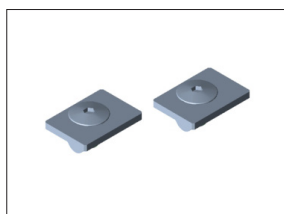

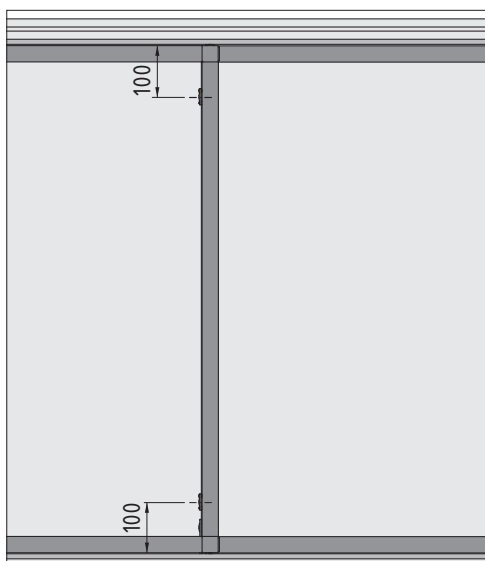

Die Nutensteine sind bereits positioniert. Ca. 100mm von der Schiebetür-Oberkante und -Unterkante werden die Mitnehmer befestigt.



Fixieren des Mitnehmers.

Schlüsselweite SW5

Anzugsmoment:  $M_A = 8Nm$

Montage Schiebetür 8 32x18, Fixierung **4** Schiebetür **A** **D**



Der Nutenstein wurde bereits bei der Schiebetürmontage eingeschoben.

Die Fixierung kann bei Bedarf in der Bohrung des Schiebetürprofils 8 40x10 festgesetzt werden und die Schiebefunktion des Türflügels blockieren.



Die Verdrehsicherung wird in die Fixierung eingesetzt.



Anschließend wird die Fixierung mit der Flachkopfschraube fixiert.

Schlüsselweite SW5

Anzugsmoment:  $M_A = 8\text{Nm}$

Montage Griff aus Sockelelement X D25 und Profil D25 **5 6**

Schiebetür **B C**

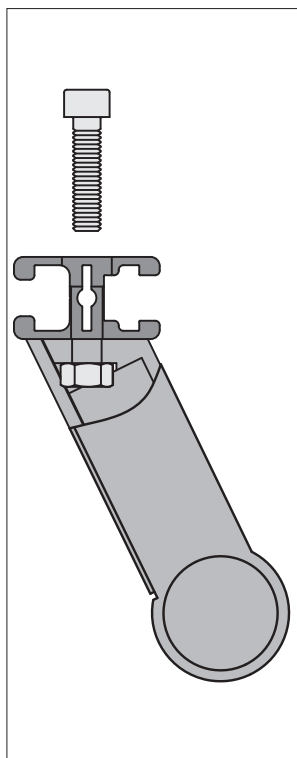
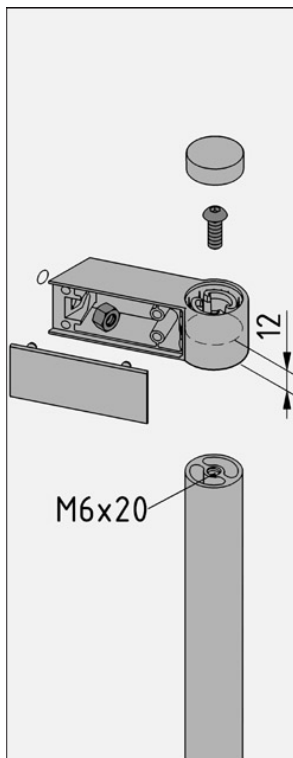

Der Griff wird durch die Stufenbohrung im Klemmprofil 8 32x18 verschraubt.

Die Bearbeitung des Profils muss vor der Schiebetürmontage geschehen.

Zylinderkopfschraube: M6x30

Anzugsmoment:  $M_A = 4\text{Nm}$

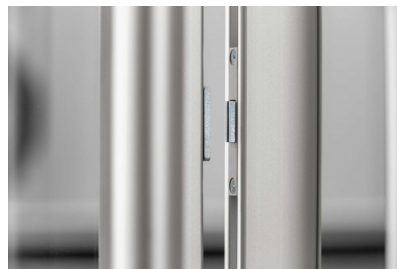
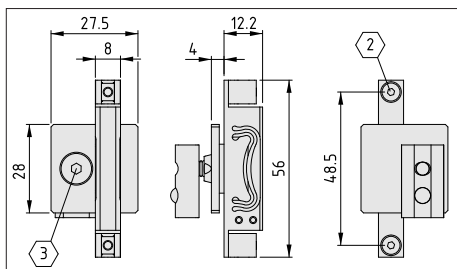
Montage Schiebetür-Magnetschnäpper 8 **7**Schiebetür **B C**

Die Magnetschnäpper werden in der Nut des Klemmprofils 8 32x18 befestigt und am Rahmen der Konstruktion. Die Position kann entlang der Nut jederzeit justiert werden.

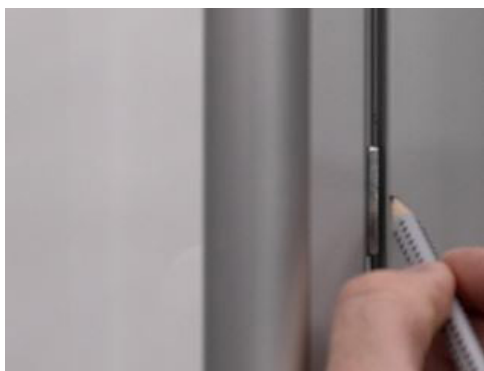

Die Position der befestigten Magnetplatte wird am gegenüber liegendem Profil angezeichnet.

Schlüsselweite: SW3  
Anzugsmoment:  $M_A = 8\text{Nm}$

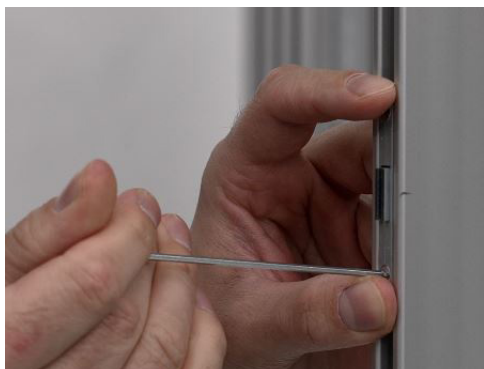

An der Markierung wird anschließend der Magnet in der Profilnut befestigt.

Schlüsselweite: SW2  
Anzugsmoment:  $M_A = 1\text{Nm}$

**item**

item Industrietechnik GmbH  
Friedenstraße 107-109  
42699 Solingen  
Deutschland  
Telefon +49 212 6580 0  
info@item24.com  
item24.com